

一般男子団体 (MT)

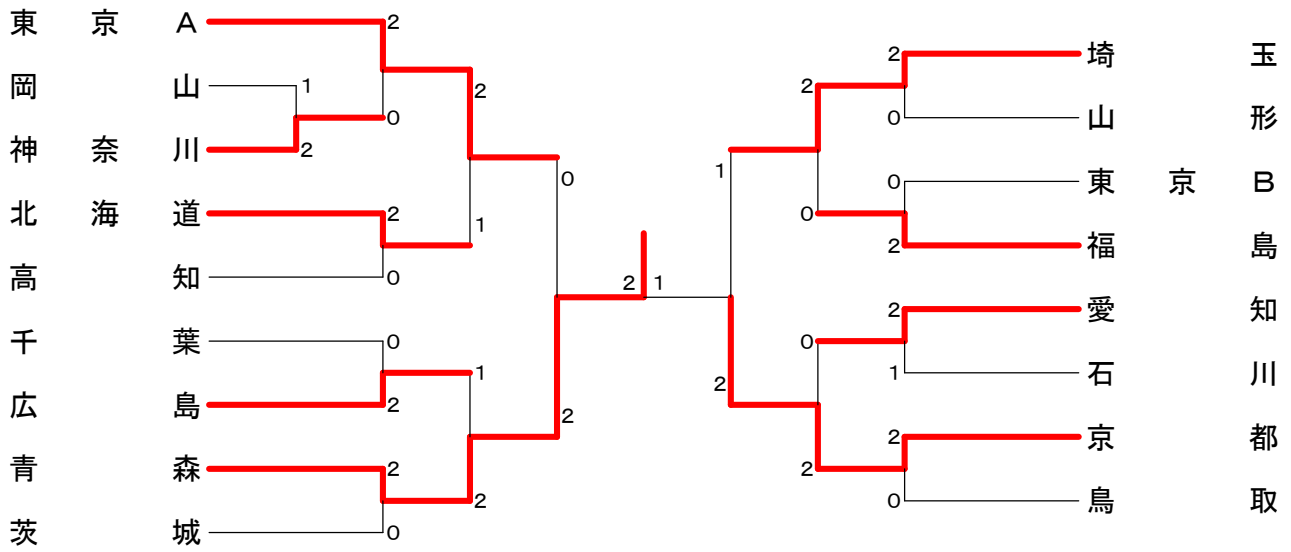

一般女子団体 (WT)

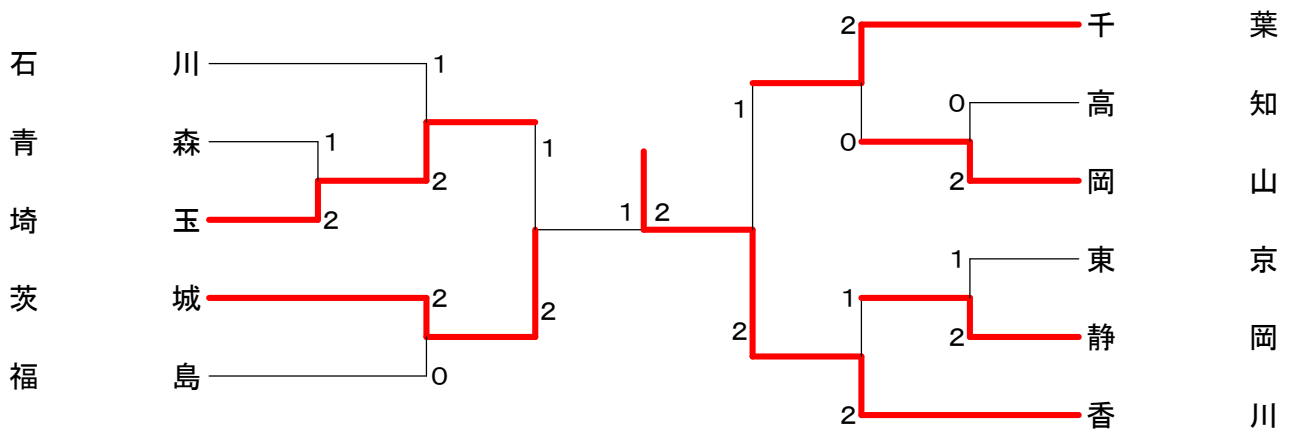

成壮年団体 (OBT)

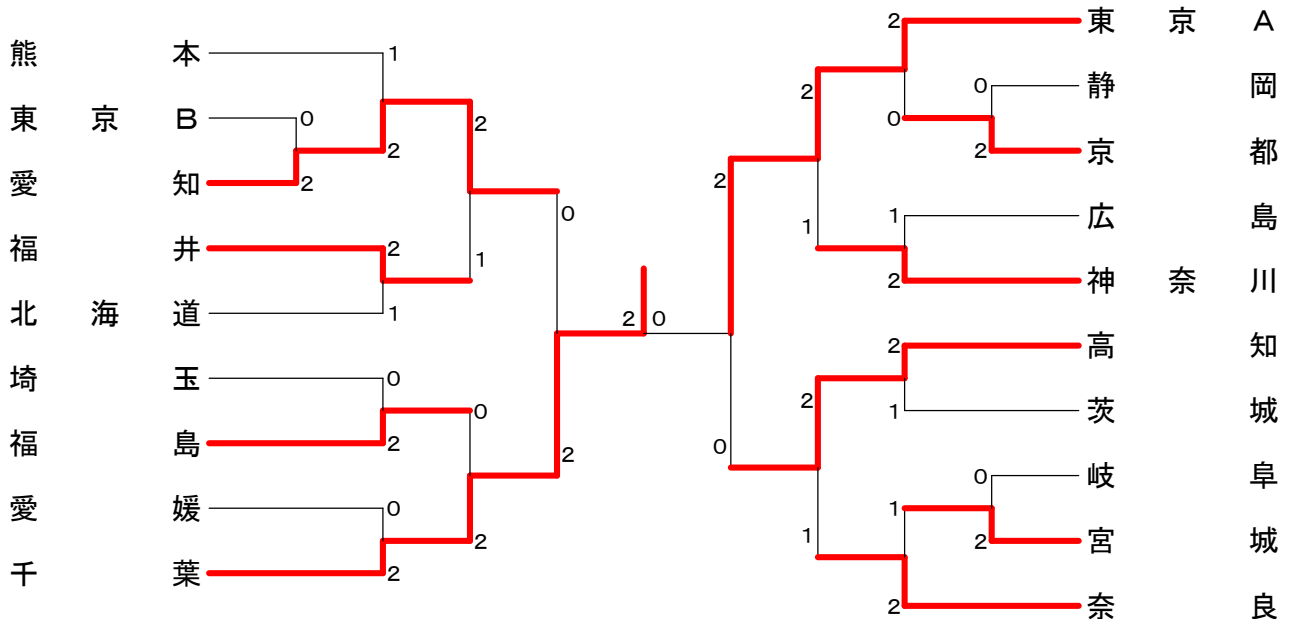

<p>試合番号 MT-1</p> <p>神奈川 2-1 岡山</p> <p>齋藤 嘉貴 2 <math>\begin{pmatrix} 21-16 \\ 21-15 \end{pmatrix}</math> 0 中山 雅博 北澄 拓央 2 <math>\begin{pmatrix} 21-16 \\ 21-15 \end{pmatrix}</math> 0 中谷 祐輔</p> <p>中川 涼 0 <math>\begin{pmatrix} 5-21 \\ 6-21 \end{pmatrix}</math> 2 福家 康則</p> <p>新路 祐貴 2 <math>\begin{pmatrix} 21-13 \\ 21-17 \end{pmatrix}</math> 0 石川 雅基</p>	<p>試合番号 MT-2</p> <p>東京 A 2-0 神奈川</p> <p>武田 智博 2 <math>\begin{pmatrix} 21-16 \\ 21-13 \end{pmatrix}</math> 0 北澄 拓央 守口 昌 2 <math>\begin{pmatrix} 21-16 \\ 21-13 \end{pmatrix}</math> 0 中川 涼</p> <p>芦澤 歩夢 2 <math>\begin{pmatrix} 21-10 \\ 21-9 \end{pmatrix}</math> 0 齋藤 嘉貴</p> <p>荒川 博之 <math>\left( \right)</math> 新路 祐貴</p>	<p>試合番号 MT-3</p> <p>北海道 2-0 高知</p> <p>中村 隆志 2 <math>\begin{pmatrix} 21-9 \\ 21-12 \end{pmatrix}</math> 0 上妻 光平 入江 優喜 2 <math>\begin{pmatrix} 21-9 \\ 21-12 \end{pmatrix}</math> 0 桑名 翔也</p> <p>工藤 慶祐 2 <math>\begin{pmatrix} 25-23 \\ 22-20 \end{pmatrix}</math> 0 古島 寿哉</p> <p>高野 純平 <math>\left( \right)</math> 豊永 陽平</p>
<p>試合番号 MT-4</p> <p>広島 2-0 千葉</p> <p>池田 晋也 2 <math>\begin{pmatrix} 21-18 \\ 21-17 \end{pmatrix}</math> 0 竹田 怜史 阿部 芳弘 2 <math>\begin{pmatrix} 21-18 \\ 21-17 \end{pmatrix}</math> 0 岡田 秀樹</p> <p>中村 陽祐 2 <math>\begin{pmatrix} 21-18 \\ 21-11 \end{pmatrix}</math> 0 藤野 和樹</p> <p>川本 淳慈 <math>\left( \right)</math> 神田 正行</p>	<p>試合番号 MT-5</p> <p>青森 2-0 茨城</p> <p>比内 恭兵 2 <math>\begin{pmatrix} 21-14 \\ 21-18 \end{pmatrix}</math> 0 田中 智明 西村 卓郎 2 <math>\begin{pmatrix} 21-14 \\ 21-18 \end{pmatrix}</math> 0 駒田 直也</p> <p>工藤 敏裕 2 <math>\begin{pmatrix} 21-15 \\ 18-21 \\ 21-9 \end{pmatrix}</math> 1 吉澤 賢一</p> <p>佐藤 伴哉 <math>\left( \right)</math> 青山 真</p>	<p>試合番号 MT-6</p> <p>埼玉 2-0 山形</p> <p>堂下 智寛 2 <math>\begin{pmatrix} 21-4 \\ 21-7 \end{pmatrix}</math> 0 永岡 誠 黒田 大希 2 <math>\begin{pmatrix} 21-4 \\ 21-7 \end{pmatrix}</math> 0 原田 和也</p> <p>滝内 亮 2 <math>\begin{pmatrix} 21-9 \\ 21-8 \end{pmatrix}</math> 0 本間 真澄</p> <p>高島 誠 <math>\left( \right)</math> 上村 尚仁</p>
<p>試合番号 MT-7</p> <p>福島 2-0 東京 B</p> <p>二瓶 良 2 <math>\begin{pmatrix} 21-8 \\ 21-6 \end{pmatrix}</math> 0 森田 智 村越 雄太 2 <math>\begin{pmatrix} 21-8 \\ 21-6 \end{pmatrix}</math> 0 山口 太弦</p> <p>吉田 佑平 2 <math>\begin{pmatrix} 21-11 \\ 21-15 \end{pmatrix}</math> 0 市村 裕</p> <p>本多 裕樹 <math>\left( \right)</math> 笹井 拓也</p>	<p>試合番号 MT-8</p> <p>愛知 2-1 石川</p> <p>藤巻 裕昌 0 <math>\begin{pmatrix} 10-21 \\ 8-21 \end{pmatrix}</math> 2 関 真彦 石塚 創也 0 <math>\begin{pmatrix} 10-21 \\ 8-21 \end{pmatrix}</math> 2 小林 弘輝</p> <p>永草 雄太 2 <math>\begin{pmatrix} 16-21 \\ 21-18 \\ 21-14 \end{pmatrix}</math> 1 山本 幸平</p> <p>立松 幹浩 2 <math>\begin{pmatrix} 18-21 \\ 21-16 \\ 21-16 \end{pmatrix}</math> 1 小木 啓太</p>	<p>試合番号 MT-9</p> <p>京都 2-0 鳥取</p> <p>土屋 貴孝 2 <math>\begin{pmatrix} 21-19 \\ 21-8 \end{pmatrix}</math> 0 杉川 友和 上原 直 2 <math>\begin{pmatrix} 21-19 \\ 21-8 \end{pmatrix}</math> 0 池口 弘晃</p> <p>山口 公洋 2 <math>\begin{pmatrix} 21-4 \\ 21-7 \end{pmatrix}</math> 0 池淵 彬彦</p> <p>湊 勝仁 <math>\left( \right)</math> 出石 哲也</p>
<p>試合番号 MT-10</p> <p>東京 A 2-1 北海道</p> <p>後藤 拓磨 0 <math>\begin{pmatrix} 17-21 \\ 12-21 \end{pmatrix}</math> 2 中村 隆志 佐々木 和紀 0 <math>\begin{pmatrix} 17-21 \\ 12-21 \end{pmatrix}</math> 2 入江 優喜</p> <p>芦澤 歩夢 2 <math>\begin{pmatrix} 21-7 \\ 21-16 \end{pmatrix}</math> 0 矢野 凜平</p> <p>荒川 博之 2 <math>\begin{pmatrix} 21-15 \\ 21-15 \end{pmatrix}</math> 0 工藤 慶祐</p>	<p>試合番号 MT-11</p> <p>青森 2-1 広島</p> <p>佐藤 伴哉 2 <math>\begin{pmatrix} 21-15 \\ 19-21 \\ 21-17 \end{pmatrix}</math> 1 中村 陽祐 比内 恭兵 2 <math>\begin{pmatrix} 21-15 \\ 19-21 \\ 21-17 \end{pmatrix}</math> 1 阿部 芳弘</p> <p>西村 卓郎 0 <math>\begin{pmatrix} 7-21 \\ 7-21 \end{pmatrix}</math> 2 川本 淳慈</p> <p>工藤 敏裕 2 <math>\begin{pmatrix} 21-11 \\ 21-9 \end{pmatrix}</math> 0 池田 晋也</p>	<p>試合番号 MT-12</p> <p>埼玉 2-0 福島</p> <p>堂下 智寛 2 <math>\begin{pmatrix} 21-11 \\ 21-9 \end{pmatrix}</math> 0 二瓶 良 滝内 亮 2 <math>\begin{pmatrix} 21-11 \\ 21-9 \end{pmatrix}</math> 0 本多 裕樹</p> <p>高島 誠 2 <math>\begin{pmatrix} 21-10 \\ 21-12 \end{pmatrix}</math> 0 吉田 佑平</p> <p>片岡 智也 <math>\left( \right)</math> 菊地 大志</p>
<p>試合番号 MT-13</p> <p>京都 2-0 愛知</p> <p>北風 卓郎 2 <math>\begin{pmatrix} 21-11 \\ 21-14 \end{pmatrix}</math> 0 藤巻 裕昌 上原 直 2 <math>\begin{pmatrix} 21-11 \\ 21-14 \end{pmatrix}</math> 0 永草 雄太</p> <p>山口 公洋 2 <math>\begin{pmatrix} 21-7 \\ 21-4 \end{pmatrix}</math> 0 立松 幹浩</p> <p>湊 勝仁 <math>\left( \right)</math> 石塚 創也</p>	<p>試合番号 MT-14</p> <p>青森 2-0 東京 A</p> <p>佐藤 伴哉 2 <math>\begin{pmatrix} 11-21 \\ 21-9 \\ 21-12 \end{pmatrix}</math> 1 武田 智博 比内 恭兵 2 <math>\begin{pmatrix} 11-21 \\ 21-9 \\ 21-12 \end{pmatrix}</math> 1 守口 昌</p> <p>工藤 敏裕 2 <math>\begin{pmatrix} 14-21 \\ 21-19 \\ 21-13 \end{pmatrix}</math> 1 芦澤 歩夢</p> <p>西村 卓郎 <math>\left( \right)</math> 荒川 博之</p>	<p>試合番号 MT-15</p> <p>京都 2-1 埼玉</p> <p>土屋 貴孝 0 <math>\begin{pmatrix} 15-21 \\ 14-21 \end{pmatrix}</math> 2 堂下 智寛 上原 直 0 <math>\begin{pmatrix} 15-21 \\ 14-21 \end{pmatrix}</math> 2 八木 彬人</p> <p>山口 公洋 2 <math>\begin{pmatrix} 21-17 \\ 21-11 \end{pmatrix}</math> 0 高島 誠</p> <p>湊 勝仁 2 <math>\begin{pmatrix} 21-14 \\ 21-19 \end{pmatrix}</math> 0 片岡 智也</p>

試合番号 MT-16

青 森 2 - 1 京 都

佐藤 伴哉 2  $\left( \begin{matrix} 14-21 \\ 21-13 \\ 21-15 \end{matrix} \right)$  1 北風 卓郎  
比内 恭兵

西村 卓郎 0  $\left( \begin{matrix} 9-21 \\ 3-21 \end{matrix} \right)$  2 山口 公洋

工藤 敏裕 2  $\left( \begin{matrix} 21-19 \\ 21-14 \end{matrix} \right)$  0 湊 勝仁

<p>試合番号 WT-1</p> <p>埼玉 2-1 青森</p> <p>岡崎 真奈美 2 <math>\left( \begin{smallmatrix} 21-14 \\ 21-14 \end{smallmatrix} \right)</math> 0 北上 里佳 村田 美鈴 2 <math>\left( \begin{smallmatrix} 21-14 \\ 21-14 \end{smallmatrix} \right)</math> 0 茶谷 真由子</p> <p>池下 知香 1 <math>\left( \begin{smallmatrix} 21-16 \\ 19-21 \\ 18-21 \end{smallmatrix} \right)</math> 2 三上 珠里</p> <p>磯下 由貴子 2 <math>\left( \begin{smallmatrix} 21-9 \\ 21-6 \end{smallmatrix} \right)</math> 0 佐藤 恵美子</p>	<p>試合番号 WT-2</p> <p>岡山 2-0 高知</p> <p>田淵 芳美 2 <math>\left( \begin{smallmatrix} 21-15 \\ 21-15 \end{smallmatrix} \right)</math> 0 北村 知郷 高塚 恵 2 <math>\left( \begin{smallmatrix} 21-15 \\ 21-15 \end{smallmatrix} \right)</math> 0 矢野 有紀</p> <p>林 志穂 2 <math>\left( \begin{smallmatrix} 21-12 \\ 21-8 \end{smallmatrix} \right)</math> 0 島山 紗和</p> <p>河野 菜月 <math>\left( \quad \right)</math> 津田 真由佳</p>	<p>試合番号 WT-3</p> <p>静岡 2-1 東京</p> <p>望月 裕理 1 <math>\left( \begin{smallmatrix} 25-23 \\ 20-22 \\ 22-24 \end{smallmatrix} \right)</math> 2 小野 悠奈 小澤 知香 1 <math>\left( \begin{smallmatrix} 25-23 \\ 20-22 \\ 22-24 \end{smallmatrix} \right)</math> 2 上村 苑子</p> <p>村松 瑞穂 2 <math>\left( \begin{smallmatrix} 18-21 \\ 21-10 \\ 21-17 \end{smallmatrix} \right)</math> 1 岡田 彩菜</p> <p>佐野 淳美 2 <math>\left( \begin{smallmatrix} 21-9 \\ 21-11 \end{smallmatrix} \right)</math> 0 柳井 香里</p>
<p>試合番号 WT-4</p> <p>埼玉 2-1 石川</p> <p>岡崎 真奈美 0 <math>\left( \begin{smallmatrix} 9-21 \\ 16-21 \end{smallmatrix} \right)</math> 2 南出 なつき 村田 美鈴 0 <math>\left( \begin{smallmatrix} 9-21 \\ 16-21 \end{smallmatrix} \right)</math> 2 長谷川 加奈</p> <p>磯下 由貴子 2 <math>\left( \begin{smallmatrix} 21-13 \\ 17-21 \\ 21-11 \end{smallmatrix} \right)</math> 1 三納 英莉佳</p> <p>池下 知香 2 <math>\left( \begin{smallmatrix} 21-15 \\ 17-21 \\ 21-15 \end{smallmatrix} \right)</math> 1 堀 江梨香</p>	<p>試合番号 WT-5</p> <p>茨城 2-0 福島</p> <p>井上 まり 2 <math>\left( \begin{smallmatrix} 21-7 \\ 21-13 \end{smallmatrix} \right)</math> 0 糠沢 每子 森 真喜子 2 <math>\left( \begin{smallmatrix} 21-7 \\ 21-13 \end{smallmatrix} \right)</math> 0 都築 幸奈</p> <p>齋藤 桃子 2 <math>\left( \begin{smallmatrix} 21-14 \\ 21-14 \end{smallmatrix} \right)</math> 0 鈴内 優香</p> <p>増田 恵美 <math>\left( \quad \right)</math> 中根 好美</p>	<p>試合番号 WT-6</p> <p>千葉 2-0 岡山</p> <p>谷藤 千香 2 <math>\left( \begin{smallmatrix} 21-13 \\ 21-12 \end{smallmatrix} \right)</math> 0 田淵 芳美 宮澤 礼 2 <math>\left( \begin{smallmatrix} 21-13 \\ 21-12 \end{smallmatrix} \right)</math> 0 高塚 恵</p> <p>栗城 則子 2 <math>\left( \begin{smallmatrix} 21-18 \\ 21-15 \end{smallmatrix} \right)</math> 0 林 志穂</p> <p>和田 しおり <math>\left( \quad \right)</math> 河野 菜月</p>
<p>試合番号 WT-7</p> <p>香川 2-1 静岡</p> <p>松村 咲希 2 <math>\left( \begin{smallmatrix} 21-18 \\ 21-16 \end{smallmatrix} \right)</math> 0 村松 瑞穂 里坊 美香 2 <math>\left( \begin{smallmatrix} 21-18 \\ 21-16 \end{smallmatrix} \right)</math> 0 佐野 淳美</p> <p>増山 奈菜 0 <math>\left( \begin{smallmatrix} 16-21 \\ 20-22 \end{smallmatrix} \right)</math> 2 小澤 知香</p> <p>鍋井 彩果 2 <math>\left( \begin{smallmatrix} 21-10 \\ 21-14 \end{smallmatrix} \right)</math> 0 望月 裕理</p>	<p>試合番号 WT-8</p> <p>茨城 2-1 埼玉</p> <p>井上 まり 2 <math>\left( \begin{smallmatrix} 21-17 \\ 21-19 \end{smallmatrix} \right)</math> 0 岡崎 真奈美 森 真喜子 2 <math>\left( \begin{smallmatrix} 21-17 \\ 21-19 \end{smallmatrix} \right)</math> 0 関根 恵利花</p> <p>齋藤 桃子 0 <math>\left( \begin{smallmatrix} 8-21 \\ 7-21 \end{smallmatrix} \right)</math> 2 磯下 由貴子</p> <p>増田 恵美 2 <math>\left( \begin{smallmatrix} 21-10 \\ 21-11 \end{smallmatrix} \right)</math> 0 村田 美鈴</p>	<p>試合番号 WT-9</p> <p>香川 2-1 千葉</p> <p>松村 咲希 2 <math>\left( \begin{smallmatrix} 21-13 \\ 21-10 \end{smallmatrix} \right)</math> 0 谷藤 千香 里坊 美香 2 <math>\left( \begin{smallmatrix} 21-13 \\ 21-10 \end{smallmatrix} \right)</math> 0 宮澤 礼</p> <p>増山 奈菜 0 <math>\left( \begin{smallmatrix} 11-21 \\ 14-21 \end{smallmatrix} \right)</math> 2 栗城 則子</p> <p>鍋井 彩果 2 <math>\left( \begin{smallmatrix} 13-21 \\ 21-14 \\ 23-21 \end{smallmatrix} \right)</math> 1 和田 しおり</p>
<p>試合番号 WT-10</p> <p>香川 2-1 茨城</p> <p>増山 奈菜 2 <math>\left( \begin{smallmatrix} 16-21 \\ 23-21 \\ 21-15 \end{smallmatrix} \right)</math> 1 井上 まり 里坊 美香 2 <math>\left( \begin{smallmatrix} 16-21 \\ 23-21 \\ 21-15 \end{smallmatrix} \right)</math> 1 森 真喜子</p> <p>松村 咲希 0 <math>\left( \begin{smallmatrix} 10-21 \\ 14-21 \end{smallmatrix} \right)</math> 2 増田 恵美</p> <p>鍋井 彩果 2 <math>\left( \begin{smallmatrix} 21-9 \\ 21-7 \end{smallmatrix} \right)</math> 0 齋藤 桃子</p>		

<p>試合番号 OBT-1</p> <p>愛知 2-0 東京B</p> <p>近藤 祥夫 <math>2 \begin{pmatrix} 21-12 \\ 16-21 \\ 21-8 \end{pmatrix} 1</math> 佐藤 孝広 大塚 政典</p> <p>佐藤 雅史 <math>2 \begin{pmatrix} 21-23 \\ 23-21 \\ 21-13 \end{pmatrix} 1</math> 芦澤 康宏 清水 誠司</p> <p>源口 哲史 <math>( )</math> 飯田 憲史 多久島 一慶 <math>( )</math> 小川 壮司</p>	<p>試合番号 OBT-2</p> <p>京都 2-0 静岡</p> <p>北村 伸之 <math>2 \begin{pmatrix} 21-19 \\ 21-15 \end{pmatrix} 0</math> 岩城 保久 藤田 佳弘</p> <p>赤井 克正 <math>2 \begin{pmatrix} 21-10 \\ 21-16 \end{pmatrix} 0</math> 松田 智 下野 晃</p> <p>松原 孝範 <math>( )</math> 湖東 淳 一ノ瀬 暢之 <math>( )</math> 佐藤 大介</p>	<p>試合番号 OBT-3</p> <p>宮城 2-0 岐阜</p> <p>芳賀 浩 <math>2 \begin{pmatrix} 21-13 \\ 22-24 \\ 21-17 \end{pmatrix} 1</math> 武藤 芳紀 鈴木 剛</p> <p>黒澤 栄志 <math>2 \begin{pmatrix} 24-26 \\ 21-18 \\ 21-16 \end{pmatrix} 1</math> 横尾 宣幸 氏家 幹夫</p> <p>橋本 亮介 <math>( )</math> 西尾 達也 齋藤 福士郎 <math>( )</math> 古谷 卓也</p>
<p>試合番号 OBT-4</p> <p>愛知 2-1 熊本</p> <p>近藤 祥夫 <math>2 \begin{pmatrix} 21-17 \\ 13-21 \\ 21-13 \end{pmatrix} 1</math> 三次 圭介 大塚 政典</p> <p>佐藤 雅史 <math>0 \begin{pmatrix} 6-21 \\ 12-21 \end{pmatrix} 2</math> 江藤 正治 清水 誠司</p> <p>源口 哲史 <math>2 \begin{pmatrix} 21-13 \\ 21-14 \end{pmatrix} 0</math> 金子 朝昭 多久島 一慶 <math>( )</math> 前田 真利</p>	<p>試合番号 OBT-5</p> <p>福井 2-1 北海道</p> <p>葛葉 昌彦 <math>2 \begin{pmatrix} 21-15 \\ 21-9 \end{pmatrix} 0</math> 奥山 和也 高岡 桂</p> <p>平井 香充 <math>2 \begin{pmatrix} 17-21 \\ 21-17 \\ 21-12 \end{pmatrix} 1</math> 辻村 昌彦 高須 一郎</p> <p>萬道 尊教 <math>0 \begin{pmatrix} 15-21 \\ 13-21 \end{pmatrix} 2</math> 奥山 寛和 中野 秀明 <math>( )</math> 内山 泰弘</p>	<p>試合番号 OBT-6</p> <p>福島 2-0 埼玉</p> <p>吉田 薫 <math>( )</math> 高原 慶秀 山内 真一 <math>( )</math> 高崎 道治</p> <p>斎藤 清人 <math>2 \begin{pmatrix} 21-15 \\ 21-18 \end{pmatrix} 0</math> 矢島 貴夫 土佐 正規</p> <p>渡部 訓生 <math>2 \begin{pmatrix} 21-19 \\ 22-20 \end{pmatrix} 0</math> 吉岡 大地 高木 孝文 <math>( )</math> 富澤 賢司</p>
<p>試合番号 OBT-7</p> <p>千葉 2-0 愛媛</p> <p>後藤 智彦 <math>( )</math> 伊藤 慎吾 中野 富夫 <math>( )</math> 逸見 寛二</p> <p>川島 康行 <math>2 \begin{pmatrix} 21-5 \\ 21-8 \end{pmatrix} 0</math> 樽島 博幸 小川 修一郎</p> <p>堀 大孝 <math>2 \begin{pmatrix} 21-6 \\ 21-11 \end{pmatrix} 0</math> 高橋 史明 佐藤 恭平 <math>( )</math> 秋山 啓太</p>	<p>試合番号 OBT-8</p> <p>東京A 2-0 京都</p> <p>瀧井 洋一 <math>( )</math> 北村 伸之 上岡 学 <math>( )</math> 藤田 佳弘</p> <p>中島 真実 <math>2 \begin{pmatrix} 21-9 \\ 21-5 \end{pmatrix} 0</math> 松永 正雄 田邊 豊</p> <p>合田 洋平 <math>2 \begin{pmatrix} 21-6 \\ 21-6 \end{pmatrix} 0</math> 林 文康 西島 壮 <math>( )</math> 一ノ瀬 暢之</p>	<p>試合番号 OBT-9</p> <p>神奈川 2-1 広島</p> <p>水野 勝美 <math>2 \begin{pmatrix} 21-15 \\ 21-9 \end{pmatrix} 0</math> 高松 孝二 小泉 徹</p> <p>源 大輔 <math>2 \begin{pmatrix} 21-15 \\ 21-8 \end{pmatrix} 0</math> 中前 好雄 武田 高穂</p> <p>武井 英樹 <math>1 \begin{pmatrix} 28-26 \\ 16-21 \\ 15-21 \end{pmatrix} 2</math> 古澤 謙吾 駒木 健志 <math>( )</math> 秋穂 俊輔</p>
<p>試合番号 OBT-10</p> <p>高知 2-1 茨城</p> <p>黒瀬 雅彦 <math>2 \begin{pmatrix} 21-7 \\ 21-14 \end{pmatrix} 0</math> 緒方 和也 桑名 功</p> <p>川添 周三 <math>2 \begin{pmatrix} 21-8 \\ 21-16 \end{pmatrix} 0</math> 武藤 義教 中原 学</p> <p>黒石 雅宏 <math>1 \begin{pmatrix} 17-21 \\ 25-23 \\ 14-21 \end{pmatrix} 2</math> 中岡 晃啓 小賀 元裕 <math>( )</math> 小吹 公彦</p>	<p>試合番号 OBT-11</p> <p>奈良 2-1 宮城</p> <p>嘉生 寛 <math>2 \begin{pmatrix} 21-14 \\ 21-11 \end{pmatrix} 0</math> 黒澤 栄志 本郷 毅彦</p> <p>平岡 篤司 <math>2 \begin{pmatrix} 21-6 \\ 21-5 \end{pmatrix} 0</math> 菅原 栄夫 千田 宏之</p> <p>疋田 博之 <math>0 \begin{pmatrix} 9-21 \\ 18-21 \end{pmatrix} 2</math> 橋本 亮介 細谷 直史 <math>( )</math> 齋藤 福士郎</p>	<p>試合番号 OBT-12</p> <p>愛知 2-1 福井</p> <p>近藤 祥夫 <math>1 \begin{pmatrix} 12-21 \\ 22-20 \\ 18-21 \end{pmatrix} 2</math> 葛葉 昌彦 大塚 政典</p> <p>佐藤 雅史 <math>2 \begin{pmatrix} 23-21 \\ 15-21 \\ 21-18 \end{pmatrix} 1</math> 平井 香充 清水 誠司</p> <p>源口 哲史 <math>2 \begin{pmatrix} 21-18 \\ 21-12 \end{pmatrix} 0</math> 萬道 尊教 多久島 一慶 <math>( )</math> 中野 秀明</p>
<p>試合番号 OBT-13</p> <p>千葉 2-0 福島</p> <p>後藤 智彦 <math>2 \begin{pmatrix} 21-13 \\ 21-8 \end{pmatrix} 0</math> 吉田 薫 中野 富夫</p> <p>川島 康行 <math>( )</math> 斎藤 清人 小川 修一郎 <math>( )</math> 土佐 正規</p> <p>堀 大孝 <math>2 \begin{pmatrix} 21-13 \\ 20-22 \\ 21-18 \end{pmatrix} 1</math> 渡部 訓生 佐藤 恭平 <math>( )</math> 高木 孝文</p>	<p>試合番号 OBT-14</p> <p>東京A 2-1 神奈川</p> <p>瀧井 洋一 <math>0 \begin{pmatrix} 6-21 \\ 11-21 \end{pmatrix} 2</math> 水野 勝美 藤田 高弘</p> <p>中島 真実 <math>2 \begin{pmatrix} 21-13 \\ 21-10 \end{pmatrix} 0</math> 源 大輔 原田 純二</p> <p>合田 洋平 <math>2 \begin{pmatrix} 21-7 \\ 21-14 \end{pmatrix} 0</math> 駒木 健志 西島 壮 <math>( )</math> 林 直樹</p>	<p>試合番号 OBT-15</p> <p>高知 2-1 奈良</p> <p>黒瀬 雅彦 <math>0 \begin{pmatrix} 5-21 \\ 9-21 \end{pmatrix} 2</math> 嘉生 寛 桑名 功</p> <p>川添 周三 <math>2 \begin{pmatrix} 19-21 \\ 21-16 \\ 21-11 \end{pmatrix} 1</math> 平岡 篤司 中原 学</p> <p>黒石 雅宏 <math>2 \begin{pmatrix} 21-5 \\ 21-10 \end{pmatrix} 0</math> 疋田 博之 小賀 元裕 <math>( )</math> 細谷 直史</p>

試合番号 OBT-16		試合番号 OBT-17		試合番号 OBT-18	
千葉	2 - 0	愛知	東京 A	2 - 0	高知
後藤 智彦	2 $\left( \begin{matrix} 21-16 \\ 21-14 \end{matrix} \right)$	近藤 祥夫	藤田 高弘	2 $\left( \begin{matrix} 23-21 \\ 21-18 \end{matrix} \right)$	黒瀬 雅彦
中野 富夫	0	大塚 政典	上岡 学	0	桑名 功
川島 康行	2 $\left( \begin{matrix} 21-10 \\ 21-14 \end{matrix} \right)$	佐藤 雅史	中島 真実	2 $\left( \begin{matrix} 21-14 \\ 21-19 \end{matrix} \right)$	川添 周三
小川 修一郎	0	清水 誠司	合田 洋平	0	中原 学
堀 大孝	$\left( \quad \right)$	源口 哲史	西島 壮	$\left( \quad \right)$	黒石 雅宏
佐藤 恭平	$\left( \quad \right)$	多久島 一慶	谷口 紀夫	$\left( \quad \right)$	小賀 元裕
千葉	2 - 0	東京 A	千葉	2 - 0	東京 A
後藤 智彦	$\left( \quad \right)$	瀧井 洋一	後藤 智彦	$\left( \quad \right)$	瀧井 洋一
中野 富夫	$\left( \quad \right)$	藤田 高弘	中野 富夫	$\left( \quad \right)$	藤田 高弘
川島 康行	2 $\left( \begin{matrix} 21-13 \\ 21-12 \end{matrix} \right)$	中島 真実	川島 康行	2 $\left( \begin{matrix} 21-13 \\ 21-12 \end{matrix} \right)$	中島 真実
小川 修一郎	0	原田 純二	小川 修一郎	0	原田 純二
堀 大孝	2 $\left( \begin{matrix} 21-10 \\ 21-16 \end{matrix} \right)$	合田 洋平	堀 大孝	2 $\left( \begin{matrix} 21-10 \\ 21-16 \end{matrix} \right)$	合田 洋平
佐藤 恭平	0	西島 壮	佐藤 恭平	0	西島 壮